

# Citymaster 2250

**Hako**

## La nuova cabina

- Spazio in cabina
- Ergonomia e comfort
- Nuovo layout dei comandi



# Citymaster 2250

**Hako**

## Nuova cabina

### Obiettivi

- Limiti del sistema + obiettivi
- Visibilità / campo visivo
- Posto di lavoro
- Riscaldamento / A / C
- Sicurezza
- Opzioni



# Il Citymaster2250



## obiettivi

- Interfaccia cabina - telaio non subire interferenze
- Mantenere le dimensioni del veicolo,  
altezza totale inferiore a 2.100 mm confermata dall'organizzazione di vendita
- Miglioramento della spaziosità per il conducente
- Miglioramento del campo visivo
- Miglioramento o ergonomia
- Miglioramento del riscaldamento, ventilazione e A / C
- Riduzione del numero di interruttori
- Unificazione dei componenti tra Citymaster e M29

- **obiettivi**

- campo visivo

- posto di lavoro

- HVAC

- sicurezza

- opzioni



# Il Citymaster 2250 - cabina nuova -

## Campo visivo

# Hako

- Estendi la visuale alla parte anteriore inferiore grazie al parabrezza più grande e più basso e lasciando via la maggior parte del cruscotto
- Aumenta lo spazio libero per la testa e la visibilità della parte anteriore superiore riducendo la curvatura del parabrezza e la nuova console del tetto
- Nuovo concetto di luce, full-LED (in considerazione delle riflessioni)
- Integrazione di lampeggiatori d'angolo legali stradali (sostituisce il / i faro / i)



- obiettivi
- **campo visivo**
- posto di lavoro
- HVAC
- sicurezza
- opzioni



# Il Citymaster 2250 - cabina nuova -

## posto di lavoro

- Nuova disposizione delle opzioni di posto (mostrato nella macchina con guida a sinistra)



solo sedile del conducente



scatola di immagazzinaggio



sedile per istruttori



sedile del passeggero

- Estensione delle posizioni e regolazione dei sedili opzionali (standard 3 cm in più verso l'interno per aumentare la distanza dalla porta e con opzione di comando a destra, vecchia posizione standard con comando centrale 1 posizione di blocco aggiuntiva sul retro - a seconda della configurazione totale)
- Estrai la console centrale e il cruscotto a favore di un pannello centrale sottile con layout degli interruttori ridisegnato



- obiettivi
- campo visivo
- posto di lavoro
- HVAC
- sicurezza
- opzioni



# Il Citymaster 2250 - cabina nuova -



## Posto di lavoro

- Bracciolo di nuova concezione, regolabile con una sola mano (optional porta destra o posizione centrale (RHD), sempre centrale in LHD)
- Pedale di guida a livello del pavimento (ergonomia del piede)
- **Selettore di marcia al volante sostituito**  
(nuovo: interruttore FNR azionabile con il pollice)
- Serbatoio dell'acqua del parabrezza rimosso dalla cabina (ora nel passaruota, accesso tramite porta di servizio)
- Servizio laterale uniforme porte (M29 / CM 2250)

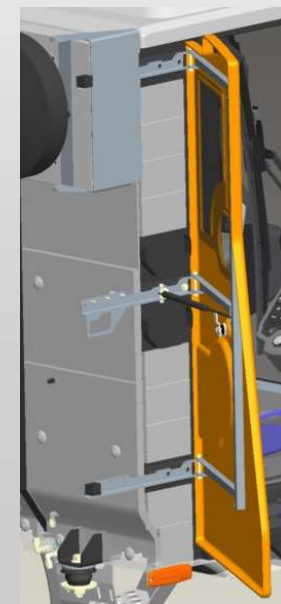
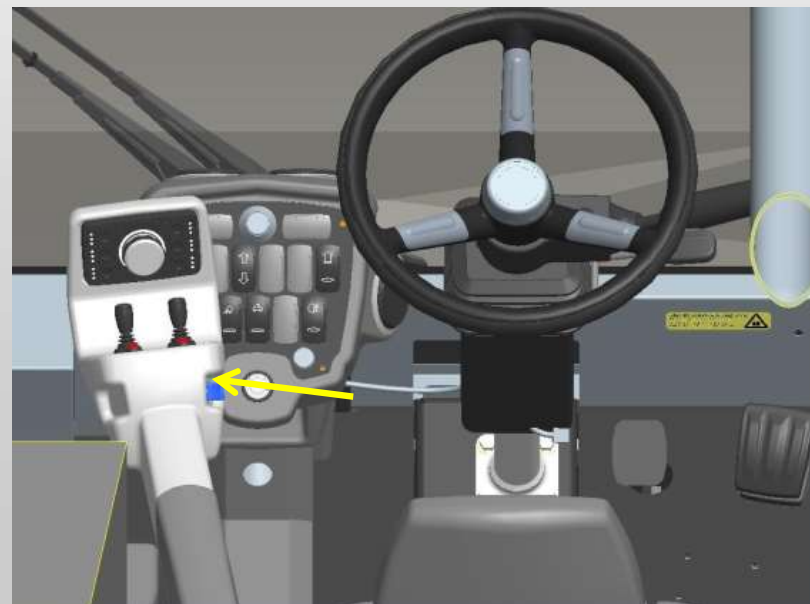

- obiettivi
- campo visivo
- **posto di lavoro**
- HVAC
- sicurezza
- opzioni



# Il Citymaster 2250 - cabina nuova - HVAC

# Hako

- Unità HVAC ad alte prestazioni (standard, prestazioni di scambio termico e ventilazione)
- Nuovo layout di ventilazione
- Isolamento migliorato della parte posteriore e inferiore della cabina
- Tetto della cabina di colore chiaro (ridotto apporto di calore)
- Parabrezza riscaldabile (opzionale)
- Riscaldatore ausiliario (opzionale)

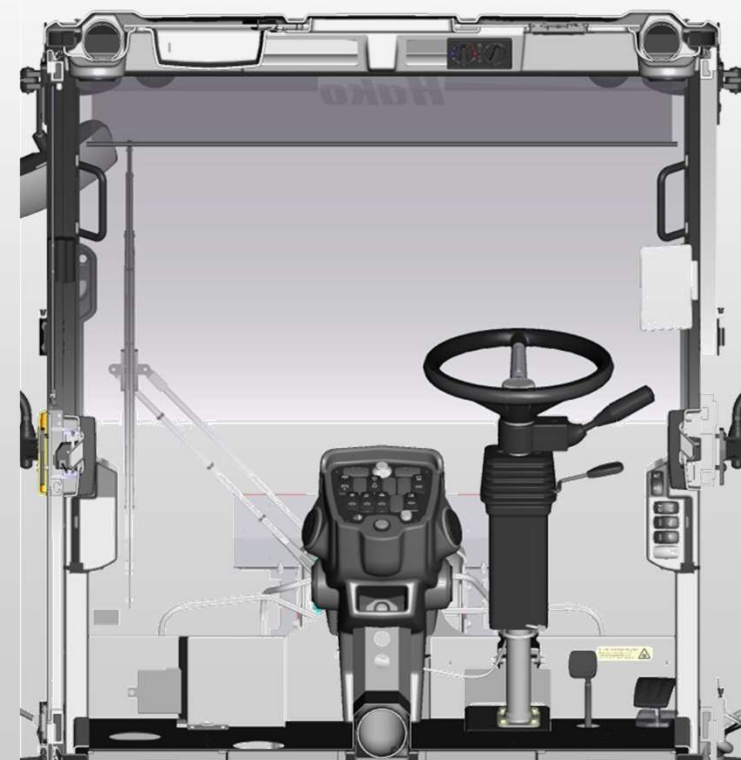

- obiettivi
- campo visivo
- posto di lavoro
- HVAC
- sicurezza
- opzioni



# Il Citymaster 2250 - cabina nuova -

# Hako

## Sicurezza

- Viene mantenuta la conformità ECE R29
- Standard di equipaggiamento luminoso full-LED
- Parabrezza Vetro di sicurezza a 2 strati
- Porte / finestre con telaio in alluminio vetro di sicurezza monostrato
- Punti di attacco omologati per cintura e sedile
- Sedili con cintura a 3 punti integrata opzionale
- Decalcomanie di avvertenza legali su strada anteriori e posteriori (DIN 30710)
- Nuovo concetto di retrovisore (2 non riscaldati, / 2 riscaldati / 4 riscaldati)
- Sistemi di telecamere con monitor (1/2/4 (270 ° + bocchetta di aspirazione), opzionale)
- Assistente ottico angolo morto con rilevamento di oggetti (opzionale)



- obiettivi
- campo visivo
- posto di lavoro
- HVAC
- **sicurezza**
- opzioni





# Il Citymaster 2250 - cabina nuova - Opzioni

# Hako

- **Opzioni di luce:**  
luci di lavoro anteriori in alto, lampeggiante a LED a sinistra, strobo angolare (4 volte), barra luminosa, luci di lavoro posteriori (cabina, telaio), luci di scopa e bocchette di aspirazione
- **Connettore e interfacce:**  
spina a 4 poli anteriore (luci di posizione, indicatore R / L), interfaccia attrezzo posteriore, canalina per cavi attraverso il retro cabina migliorata
- **Opzioni sedile (come versione LHD / RHD):**  
1 posto con piattaforma o box sotrage, 2 posti con sedile istruttore o sedile passeggero con sospensione meccanica o pneumatica, cinture di sicurezza a 3 punti
- **Generale:**  
tele-comando tramoggia con cavo spiralato, lato passeggero deposito porta



- obiettivi
- campo visivo
- posto di lavoro
- HVAC
- sicurezza
- **opzioni**



# Il Citymaster 2250 - cabina nuova - Immagini di PT



# Il Citymaster 2250 - cabina nuova - Immagini di PT



# Il Citymaster 2250 - cabina nuova - Immagini di PT



# Il Citymaster 2250 - cabina nuova - Immagini di PT

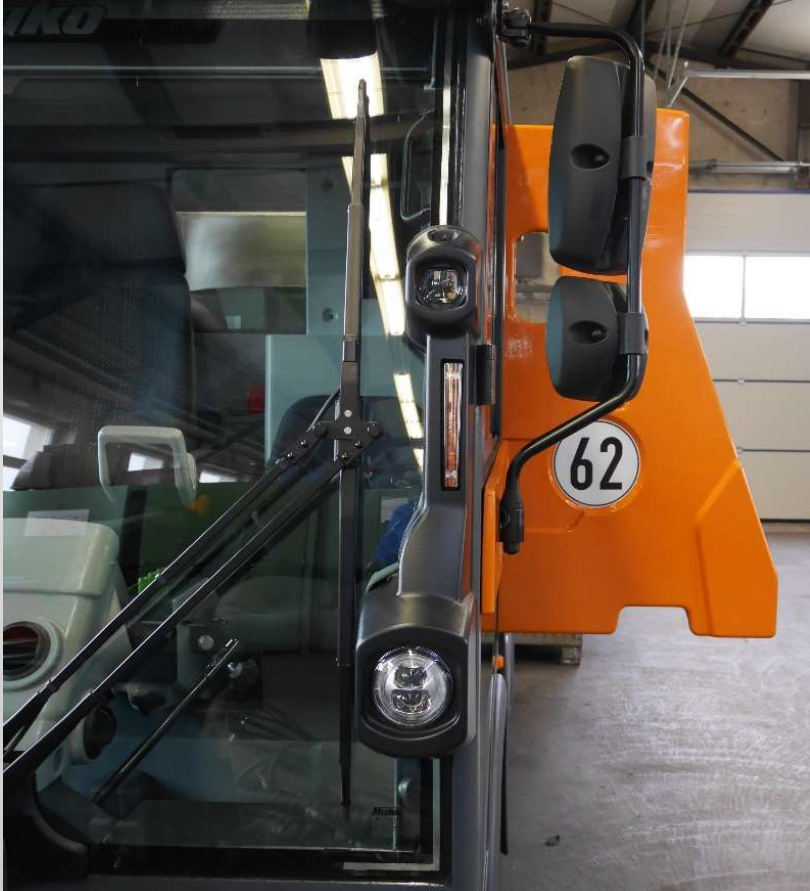

# Il Citymaster 2250 - cabina nuova - Immagini di PT



# Il Citymaster 2250 - cabina nuova - Immagini di PT

**Hako**



# Il Citymaster 2250 - cabina nuova -

## Immagini di PT





# Il Citymaster 2250 - cabina nuova - Immagini di PT

**Hako**

